

XT S 868

FR

CARACTÉRISTIQUES TECHNIQUES

Alimentation	2 batteries L91 AA 1.5 V
Fréquence de transmission	868 MHz
Débit nominal	MAX 20 m
Nombre max de tranches de sécurité	2
Temps de réaction max	76 ms
Technologie tranches de sécurité	- Mécanique (à contact NC) - Résistive (8k2)
Degré de protection	IP55
Température de fonctionnement	-20 °C +55 °C
Dimensions MAX encombrement (HxLxP)	158.5 x 50 x 31.5 mm

1. INSTALLATION

- i** The cables must be facing downwards 1. Place only one cable in each cable gland. Close the unused cable gland (plug provided).

Fixer la base de l'émetteur sur une surface plane dans la partie mobile ou fixe de l'installation 2. La position de l'émetteur doit permettre le montage des tranches.

- Fixation sur acier, aluminium, bois : 2 vis 2.9 x 13 UNI EN ISO 15481.
- Fixation sur briques, béton : 2 chevilles 5 x 25 et vis à tête cylindrique.

- !** Pour garantir le bon fonctionnement du système, positionner les émetteurs sans obstacles et ne pas utiliser de couvertures métalliques.

2. BRANCHEMENTS

Chaque émetteur dispose de 2 entrées BAND où il est possible de brancher des tranches mécaniques (à contact NC) ou tranches résistives (8k2).

Sur l'entrée BAND il est possible de brancher : une ou plusieurs tranches mécaniques en série, ou une tranche résistive, ou 2 tranches résistives en série avec une seule résistance finale 8k2.

Avec les dip switches, il est possible de régler le type de tranche installée.

- Brancher les tranches de sécurité aux entrées BAND1 ou BAND2. L'entrée BAND non utilisée doit être pontée et réglée par un dip switch comme tranche mécanique.

- i** L'entrée BAND2 sort de l'usine, pontée et réglée comme tranche mécanique. Enlever la fourche avant de brancher les tranches sur l'entrée BAND2.

- Régler les dip-switches :

	DIP1 = BAND 1	DIP1 = BAND 2
8k2	ON	ON
Mécanique (à contact NC)	OFF	OFF

- Insérer les batteries en respectant la polarité 3-A
- Insérer le connecteur des batteries 3-B

- Vérifier le fonctionnement de chaque tranche dans le mode occupé et non occupé en vérifiant les LED sur l'émetteur :

	Tranche occupée	Tranche non occupée
LED ON		Erreur branchement/réglage tranche
LED OFF	Erreur branchement/réglage tranche ou panne	

- Mémoriser l'émetteur sur le récepteur (pour la procédure se rapporter aux instructions de XR S 868).

- !** Pour assurer un fonctionnement correct du système chaque émetteur doit être mémorisé sur un seul récepteur.

- Fermer XT S 868 4 après avoir vérifié le fonctionnement correct sur le récepteur.

3. REMPLACEMENT D'UN ÉMETTEUR.

- i** Pour la procédure, se référer aux instructions de XR S 868.

4. REMPLACEMENT DES BATTERIES

Lorsque le récepteur signale le niveau bas des batteries sur l'émetteur, au moyen d'une LED et d'un BIP toutes les 5 s, il est nécessaire de remplacer les batteries :

- Déconnecter le connecteur des batteries 3-B.
- Remplacer les batteries en respectant la polarité 3-A.
- Relier à nouveau le connecteur des batteries 3-B.

- i** Après le remplacement des batteries, il n'est pas nécessaire de répéter la mémorisation sur le récepteur.

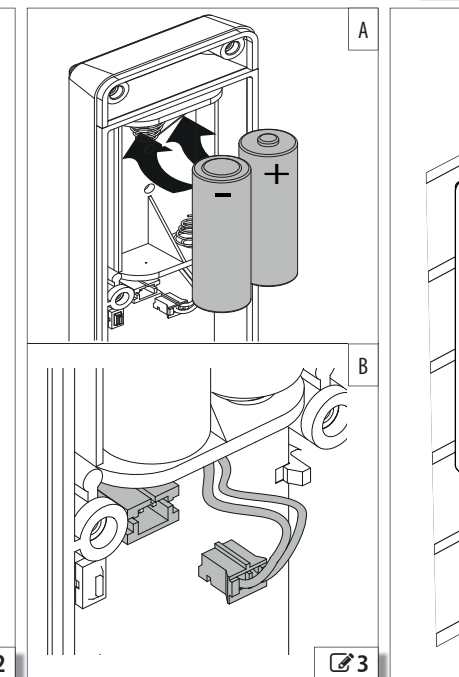
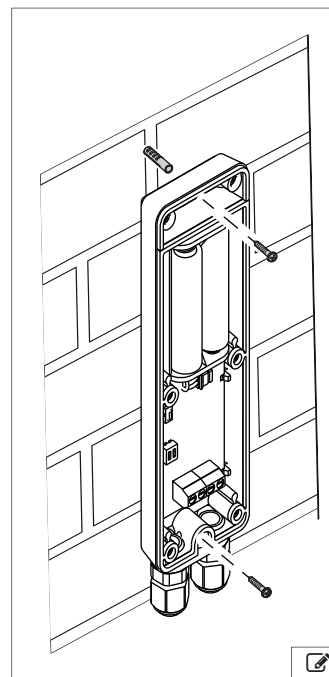
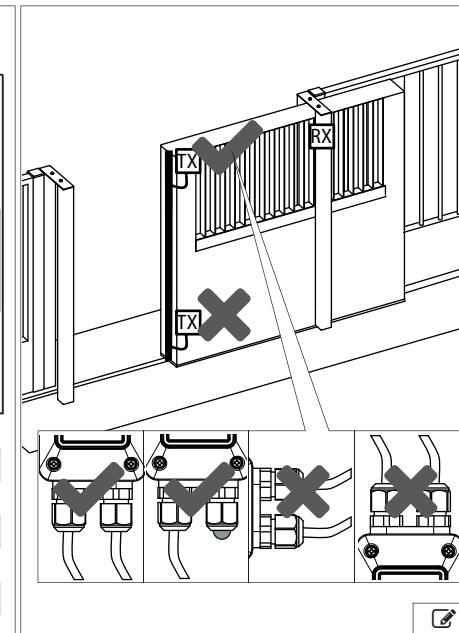
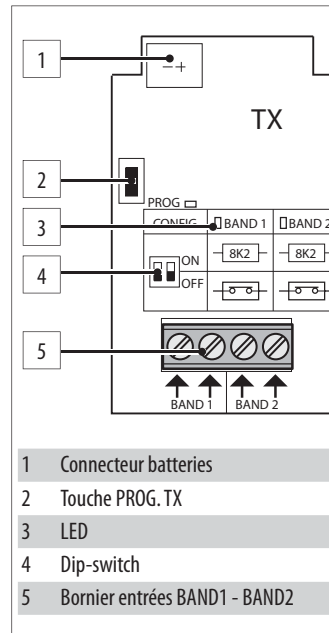

FAAC
XT S 868 p/n 787012

A 787 xxx (xxx xxx xxx xx)
xxx MHz

Made in Spain

CE 0341

B C D

DESCRIPTION ÉTIQUETTE

A. Code d'identification du modèle
B. Lire le manuel de l'opérateur/manuel d'utilisation
C. Éliminer selon les directives en vigueur
D. Référence organisme notifié (notified body)

FAAC

FAAC S.p.A. Soc. Unipersonale
Via Calari, 10 - 40069 Zola Predosa BOLOGNA -
ITALY Tel. +39 051 61724
www.faac.it - www.faacgroup.com

