

XK 30

SELETTORE A CHIAVE CON LEVA SBLOCCO
ALUMINIUM KEY SWITCH WITH PUSH BUTTON AND UNLOCKING HANDLE
SELECTEUR EN ALUMINIUM AVEC BOUTON POUSSOIR ET POIGNEE DEBLOCAGE
ALUMINIUM-SCHLÜSSELSCHALTER MIT DRUCKKNOPF UND ENTRIEGELUNGSGRIFF
SELECTOR EN ALUMINIO CON INTERRUPTOR Y PALANCA DESBLOQUEO
ALUMINIUM KEY SCHAKELAAR MET DRUKKNOP EN ONTGRENDELEN HANDVAT

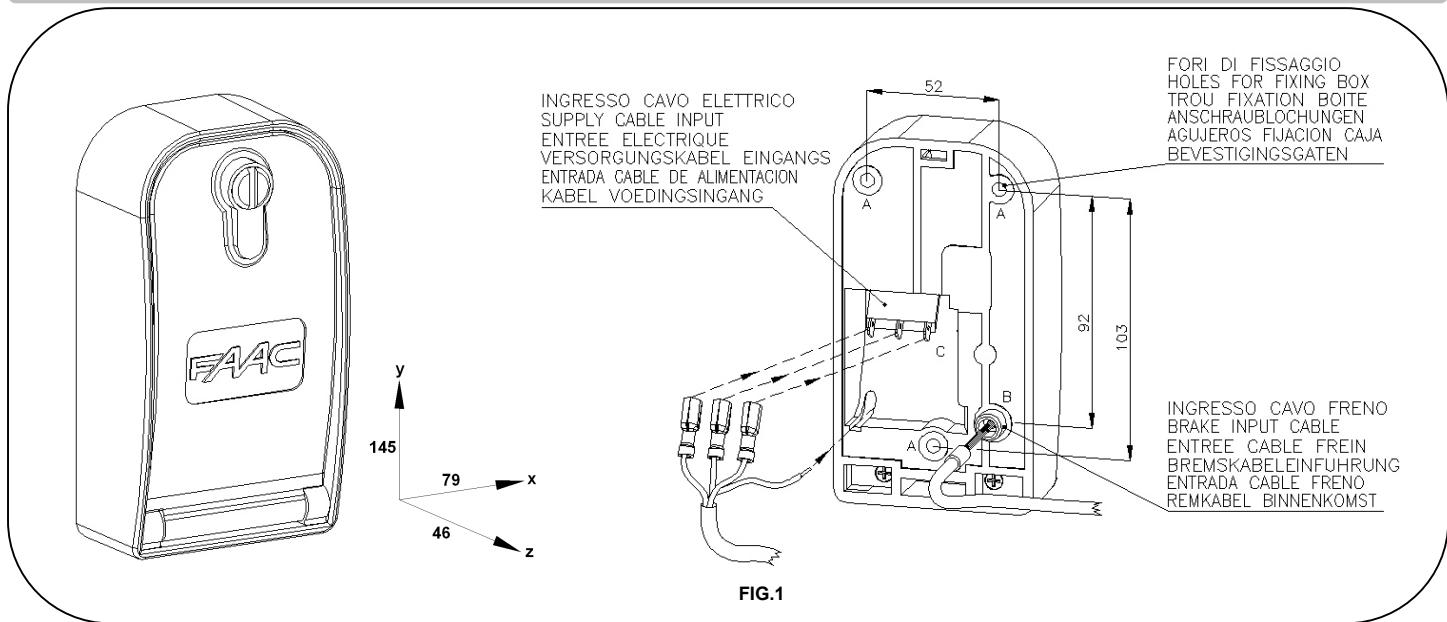

FAAC



INSTALLAZIONE - INSTALLATION - INSTALLATION - MONTAGE - INSTALACIÓN - INSTALLATIE

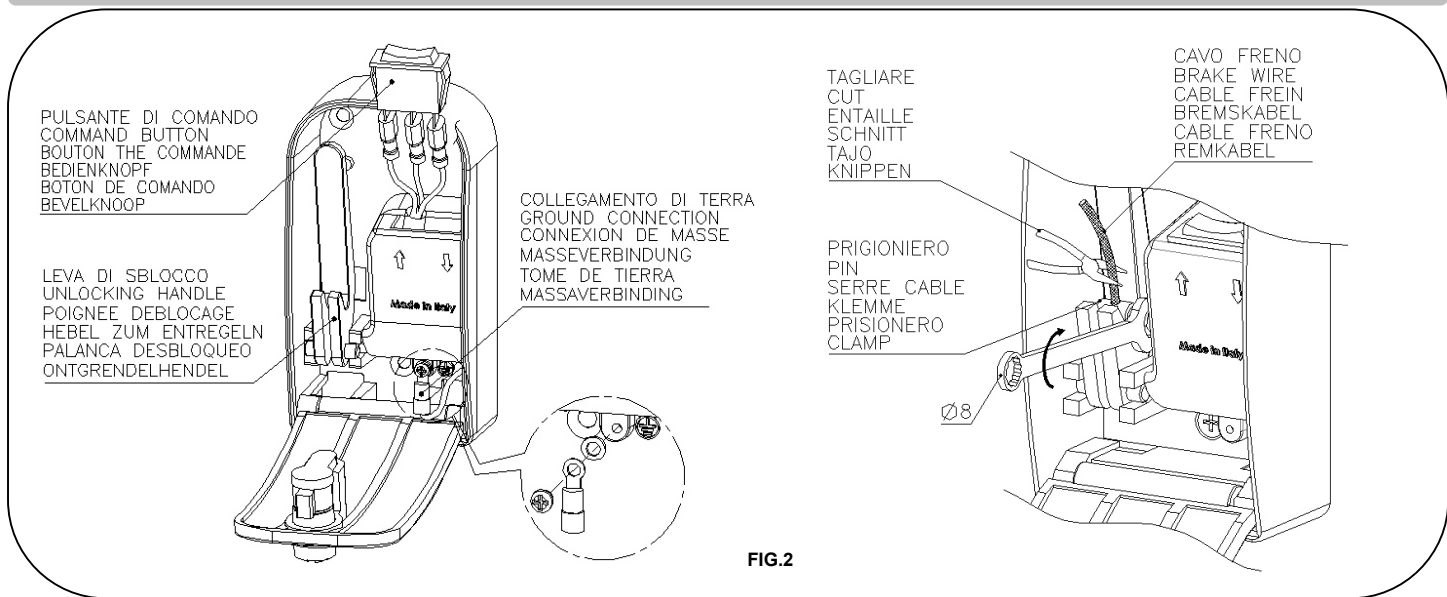

COLLEGAMENTI ELETTRICI - ELECTRICAL CONNECTIONS - CONNEXION ELECTRIQUE
ELEKTRISCHE VERBINDUNGEN - CONEXIONES ELECTRICAS - ELEKTRISCHE AANSLUITINGEN

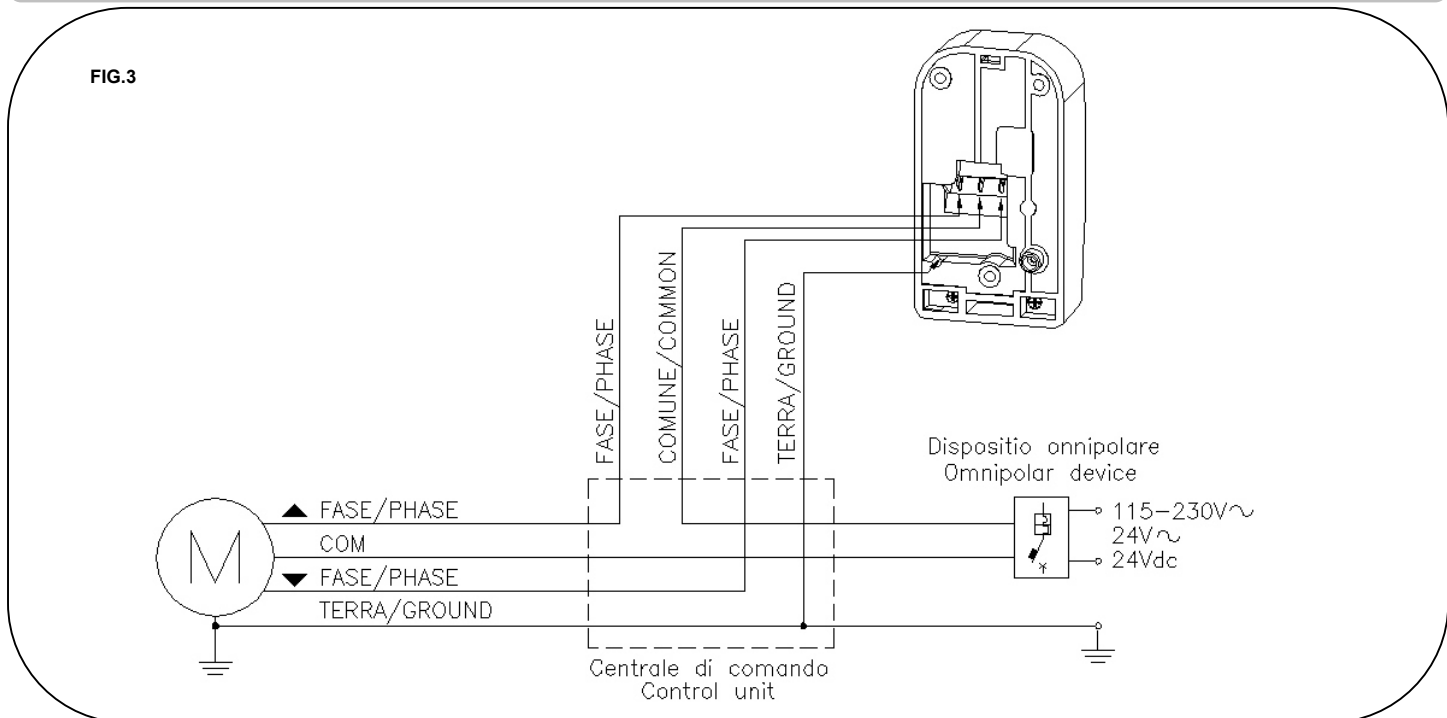

**CARATTERISTICHE TECNICHE – TECHNICAL SPECIFICATIONS – CARACTERISTIQUES TECHNIQUES
TECHNISCHE DATEN – CARACTERÍSTICAS TÉCNICAS – TECHNISCHE EIGENSCHAPPEN**

| | L | H |
|---|--------------------|------------------------|
| Tensione di alimentazione – Power supply voltage - Tension d’Alimentation Versorgungsspannung - Tensión de Alimentación - Voedingsspanning | 24Vdc – 24V~ | 115-230V~ (+6%-10%) |
| Carico max contatti – Contracts max Load - Charge Maxi Contacts Max. Last Kontakte - Carga Máxima Contactos – Max. belasting contacten | 10 A | |
| Grado IP – IP Class – Degré IP – Schutzart IP – Grado IP – IP graad | 30 | 30 |
| Serratura – Lock – Serrare – Schloss – Cerradura – Slot | Standard DIN 18252 | Standard DIN 18252 |
| Corsa di sblocco – Release travel – Corse de Déverrouillage –Entriegelungshub Carrera de desbloqueo – Slaglengte ontgrendeling | 11 mm | 11 mm |

INSTALLAZIONE – INSTALLATION – INSTALLATION – MONTAGE – INSTALACIÓN - INSTALLATIE

I

PREPARAZIONE: Predisporre l’uscita dei cavi elettrici e del cavo di sblocco dal muro, rispettando gli appositi ingombri del blindino. Eseguire i tre fori di fissaggio per avvitare il blindino alla parete (fig.1)

INSTALLAZIONE: Togliere dalla sede il pulsante (fig.2). Eseguire i collegamenti elettrici come mostrato in fig. 3; Bloccare il terminale di terra nell’apposita sede (fig. 2).

COLLEGAMENTO DELLO SBLOCCO: Inserire il cavo dello sblocco nell’apposita sede (fig. 1 e 2) e inserire il cavo metallico nel foro della leva. Posizionare la leva nell’apposita sede. Applicare sul cavo il prigioniero accostandolo alla leva e serrandolo con chiave da 8mm (fig. 2). Agire sulla vite di registro posta sul fondo del freno del motoriduttore e porre in tiro la guaina. Tirare la leva e verificare che il motoriduttore venga sbloccato movimentando a mano la serranda. Se necessario agire di nuovo sulla vite di registro o sulla vite d’arresto. Verificare il serraggio e tagliare il cavo in eccedenza (fig. 2).



ISTRUZIONI IMPORTANTI DI SICUREZZA: Evitare manovre inutili e non permettere ai bambini di giocare con il dispositivo di comando - Osservare il movimento dell’automatismo tenendo lontane le persone fino al completamento della manovra - Verificare il corretto funzionamento dell’automatismo e dei sistemi di sicurezza - Qualora l’utilizzatore non sia in grado di procedere alle manovre o riscontri anomalie di funzionamento, si rivolga immediatamente all’installatore.

GB

PREPARATION: Prepare the electrical wire and release cable outlet from the wall, respecting the preset spaces on the switch box. Drill three holes to fix the casing to the wall (fig. 1).

INSTALLATION: Remove the push button (fig. 2). Hook up the electrical connection as shown in fig. 3; attach the ground terminal to its place (fig. 2).

CONNECTING BRAKE UNLOCK CABLE: Insert the release cable into its slot (fig. 1 and 2) and insert the metallic cable in the lever hole. Move the lever to its place. Place the set screw on the cable and approach it to the lever. Tighten the set screw with a 8mm wrench. Move the tightener on the back side of the motoreducer brake and tighten the sheath. Pull the lever and move the device manually to check that the motoreducer is unlocked. If the motoreducer were not completely unlocked, adjust the tightener or the set screw. Make sure that it has been tightened firmly and cut off any excess cable (Fig.2).



IMPORTANT SAFETY INSTRUCTIONS: Only use when necessary and do not allow children to play with the control device. Keep an eye on the automatic device when in operation, keeping people away from the area until the operation has been completed - Make sure that the automatic device and relative safety systems are in good working order - Use the special release key provided to activate the manual release mechanism - Contact the installer immediately if you are unable to operate the device or observe any anomalies.

F

PREPARATION: Disposer la sortie des câbles électriques et du câble de déblocage du mur en respectant les espaces prévus à cet effet sur le corps du sélecteur. Réaliser les trois perforations de fixation pour visser le boîtier au mur (fig.1).

INSTALLATION : Retirer le bouton poussoir de son emplacement (fig 2). Effectuer les raccordements électriques comme illustré dans la fig.3; bloquer la borne de terre dans son siège (fig. 2).

RACCORD DU DISPOSITIF DE DEBLOCAGE : Placer le câble de déblocage dans son siège (fig. 1 et 2) et le câble métallique dans le trou du levier. Mettre maintenant le levier à son emplacement. Placer le prisonnier sur le câble en l’approchant du levier et le serrer avec une clé de 8mm (fig.2). Manipuler le tendeur placé dans la partie arrière du frein du motoreducteur et tendre la gaine. Tirer le levier et vérifier que le motoreducteur est bien débloqué en bougeant manuellement la fermeture. S’il n’est pas tout à fait débloqué, manipulez à nouveau la commande ou le prisonnier. Vérifier le serrage et couper la partie excédentaire du câble (fig. 2).



INSTRUCTIONS IMPORTANTES POUR LA SÉCURITÉ: Éviter les manoeuvres inutili et ne pas laisser les enfants jouer avec le dispositif de commande - Observer le mouvement du dispositif automatique en gardant les personnes à distance jus qu’à la fin de la manoeuvre - Vérifier le bon fonctionnement du dispositif automatique et des dispositifs de sécurité - Si l’utilisateur n’est pas à même de procéder à la manoeuvre ou relève des anomalies de fonctionnement, s’adresser directement à l’installateur.

DE

VORBEREITUNG: Den Ausgang der Stromkabel und des Entriegelungskabels von der Wand vorbereiten und die entsprechenden Ausmaße des Sicherheitskastens beachten. Die drei Befestigungslöcher bohren, um den Sicherheitskasten an die Wand zu schrauben (Abb. 1)

INSTALLATION: Den Knopf aus seinem Sitz nehmen (Abb. 2). Die elektrischen Anschlüsse wie in Abb. 3 einrichten; Die Erdklemme in den entsprechenden Sitz blockieren (Abb. 2).

ANSCHLUSS DES ENTRIEGELUNGSKABELS: Das Entriegelungskabel in seinen Sitz einfügen (Abb. 1 und 2) und das Metallkabel in das Loch des Hebels einführen. Den Hebel an seinen Platz positionieren. Die Klemme an das Kabel anbringen, an den Hebel rücken und mit dem 8 mm Schraubenschlüssel schließen (Abb. 2). Die Justierschraube an der Unterseite der Bremse des Getriebemotors drehen und die Hülse anziehen. Den Hebel ziehen und sicherstellen, dass der Getriebemotor entriegelt wird, wenn das Tor von Hand bewegt wird. Wenn nötig noch mal die Justierschraube oder die Stellschraube drehen. Die Einspannung prüfen und das überschüssige Kabel abschneiden (Abb. 2).



WICHTIGE SICHERHEITSHINWEISE: Vermeiden Sie unnötige Manöver und lassen Sie Kinder nicht mit dem Steuergerät spielen - Beachten Sie die Bewegung der Automatik und sorgen Sie dafür, dass bis zum Abschluss des Manövers keine Personen in der Nähe stehen - Überprüfen Sie die korrekte Funktion der Automatik und der Sicherheitssysteme - Sollte der Nutzer nicht der Lage sein, die Manöver durchzuführen oder sollten ihm Fehlfunktionen auffallen, muss er sich umgehend an den Installateur wenden.

E

PREPARACION: Preparar la salida de los cables eléctricos y del cable de desbloqueo de la pared, respetando los espacios previstos en el cuerpo del selector. Realizar los tres agujeros de fijación para atornillar la caja en la pared (fig. 1).

INSTALACION : Sacar el pulsador de su alojamiento (fig. 2). Effectuer les raccordements électriques comme illustré dans la fig.3 ; bloquer la borne de terre au pivot en aluminium (fig.2).

CONEXIÓN DEL DESBLOQUEO: Introducir el cable de desbloqueo en el espacio al efecto (fig. 1 y 2) y insertar el cable metálico en el agujero de la palanca. Colocar ahora la palanca en su lugar. Aplicar en el cable el prisionero acercándolo a la palanca y apretarlo con una llave de 8mm (fig.2). Actuar sobre el tensor colocado en la parte posterior del freno del moto reductor y poner en tensión la funda. Tirar de la palanca y verificar que el moto reductor está desbloqueado moviendo a mano el cierre. En el caso que no este del todo desbloqueado, vuelva a actuar sobre el registro o sobre el prisionero. Verificar el cierre y cortar el exceso de cable (Fig.2).



IMPORTANTES INSTRUCCIONES DE SEGURIDAD : Evite maniobras inútiles y no permita a los niños jugar con el dispositivo de control - Observe el movimiento del automatismo, manteniendo alejada a toda persona hasta que la maniobra esté completa - Verifique el correcto funcionamiento del automatismo y de los sistemas de seguridad - Si el usuario no está en condiciones de proceder a las maniobras o detecta anomalías en el funcionamiento, deberá dirigirse inmediatamente al instalador.

NL

VOORBEREIDING: Maak de muuruitgang voor de elektriciteitskabels en de ontgrendelingskabel met inachtneming van de afmetingen van de behuizing van de bandopwinder. Boor de drie bevestigingsgaten voor het vastzetten van de behuizing van de bandopwinder aan de muur (fig. 1)

INSTALLATIE: Verwijderen de knop uit zijn behuizing (fig. 2). Verzorg de elektrische aansluitingen zoals getoond in fig. 3; Vergrendel de aardklem in de betreffende zitting (fig. 2).

AANSLUITING VAN DE ONTGRENDELING: Steek de ontgrendelingskabel in de zitting (fig. 1 en 2) en steek de metalen kabel in het gat in de hendel. Zet de hendel op zijn plaats. Breng de klem aan op de kabel tegen de hendel aan en draai deze vast met een 8mm sleutel (fig. 2). Gebruik de stelschroef aan de onderkant van de rem van de motorreductor om de mantel strak te trekken. Trek aan de hendel en controleer of de motorreductor wordt ontgrendeld door het rolluik met de hand te bewegen. Indien nodig de stelschroef of de bevestigingsschroef bijstellen. Controleer de bevestiging en snij de overtollige kabel af (afb. 2).



BELANGRIJKE VEILIGHEIDSINSTRUCTIES: Vermijd onnodig gebruik en laat kinderen niet spelen met de stuurinrichting - Houd het automatische systeem in de gaten en houd personen uit de buurt tot de operatie voltooid is - Controleer de correcte werking van het automatische systeem en de beveiligingssystemen - Waarschuw onmiddellijk de installateur bij storingen.