



PREAMBULE : Cette notice permet de faire, la mise en service d'un automatisme D600 / D700 / D1000 posé dans les règles de l'art en modalité BASIC. Pour des explications complémentaires veuillez consulter la notice complète fournie avec l'opérateur de porte de garage

Opérateurs avec un Récepteur et télécommandes FDS

1

MONTAGE MECANIQUE

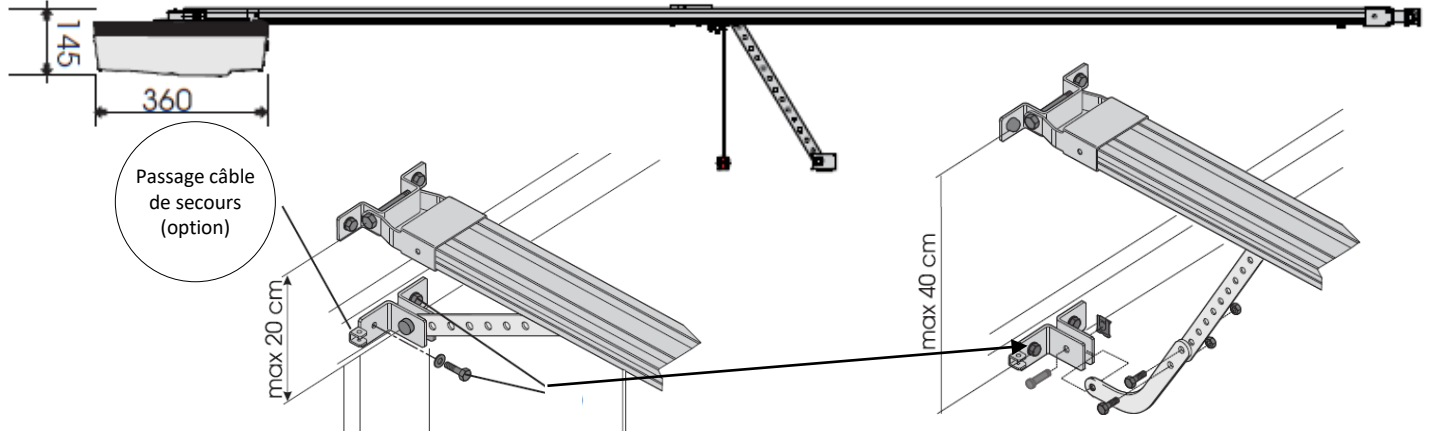

2

Serrer l'écrou jusqu'à ce que la courroie reste bien dans son rail.

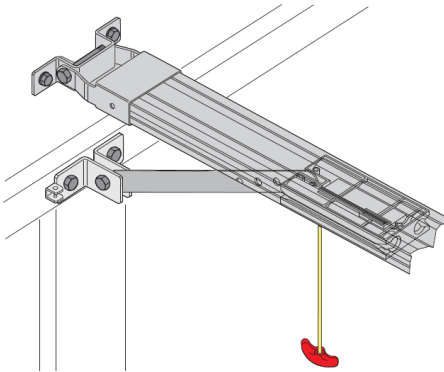

3

INSERER L'ADAPTATEUR XIR ET LA CARTE RP FDS



Opération à effectuer hors tension!

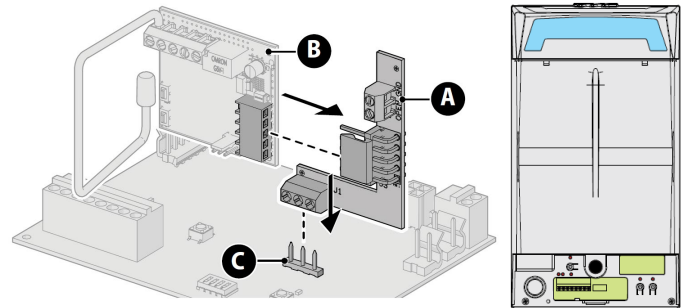

Embrocher la carte radio RP **B** sur la platine d'adaptation **A** et embrocher l'ensemble sur l'automatisme en **C**

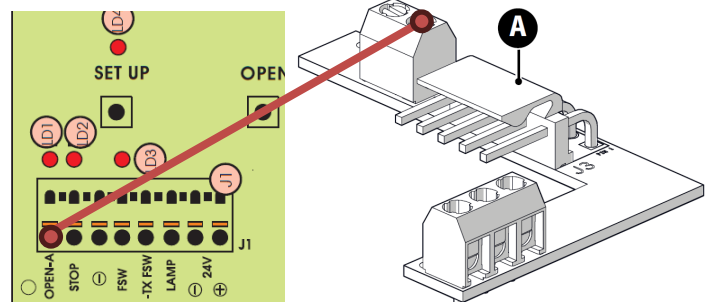

Créer un raccordement entre Open **A** et l'**OPEN-A** de l'opérateur

4

RACCORDEMENT AU SECTEUR

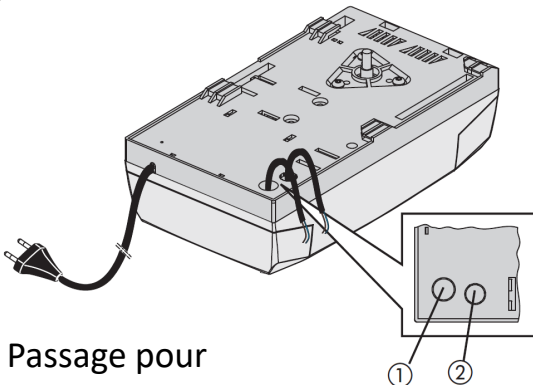



- ① Passage pour raccordement
- ② d'accessoires

5

PROGRAMMATION DES TELECOMMANDES

- Appuyer 2s et relâcher la touche d'apprentissage sur le récepteur.
La LED clignote lentement pendant 20 secondes.



- Appuyer sur la 1ere télécommande et relâcher le bouton à mémoriser dans les 5 secondes. La LED clignote vert et rouge pour confirmer l'apprentissage.  



- dans les 20s, faire de même avec les autres télécommandes à programmer



Copier une télécommande



Appuyer sur le bouton de l'émetteur déjà mémorisé pendant 10 sec.   

Appuyer sur le bouton du ou des nouveaux émetteurs  

Une fois terminé, La LED s'arrête après 20 sec.

6

APPRENTISSAGE COURSE (SETUP)

Positionner la porte à mi-course

1. Donner une impulsion sur **SETUP** (la lampe clignote)
2. Donner une impulsion sur **OPEN** (la porte se ferme jusqu'à la butée d'arrêt basse et s'arrête)
3. Donner une impulsion sur **OPEN** (la porte s'ouvre rapidement)
4. Donner une impulsion sur **OPEN** (la porte commence le ralentissement)
5. Donner une impulsion sur **OPEN** (la porte s'arrête en ouverture)
6. Donner une impulsion sur **OPEN** (la porte se referme rapidement)
7. Donner une impulsion sur **OPEN** (la porte commence le ralentissement)
8. Attendre que la porte atteigne la butée et que l'opérateur s'arrête.

Durant 5 secondes, à chaque impulsion, le chariot recule de 5mm

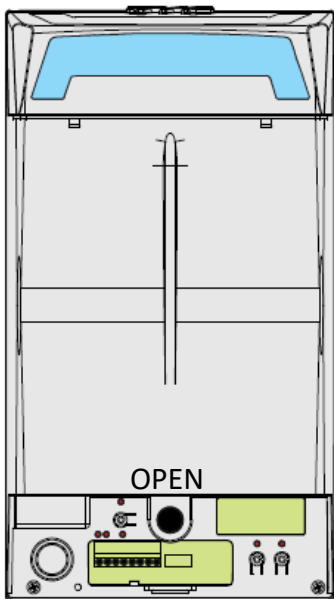

7

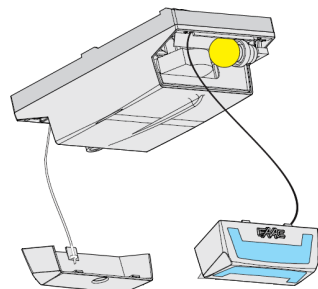

Connecter les câbles parachute



FR
Cet appareil,
ses accessoires
et piles
se recyclent

À DÉPOSER
EN MAGASIN



À DÉPOSER
EN DÉCHÈTERIE



OU