

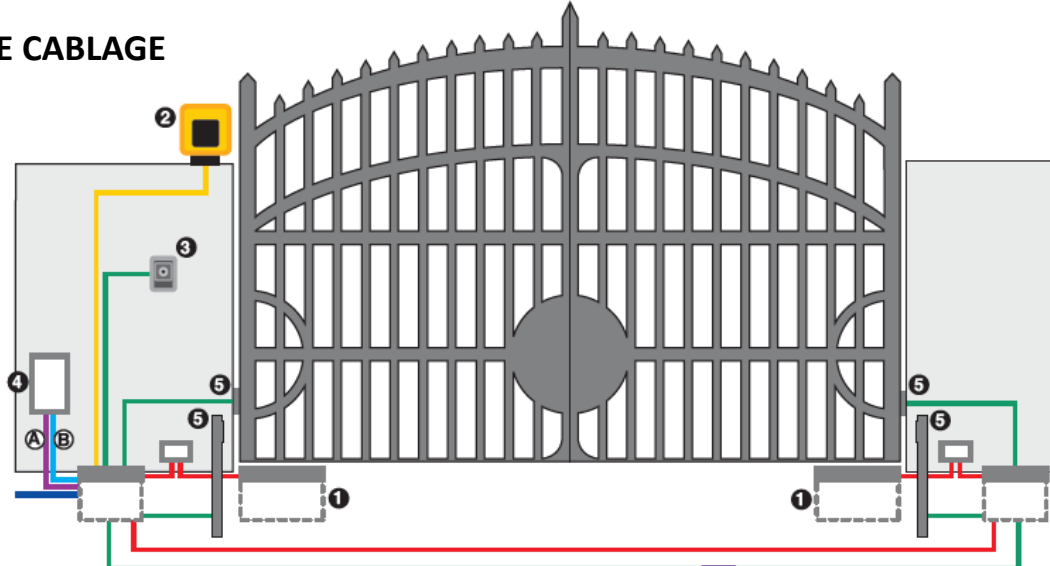

Cette notice permet de faire, la mise en service d'un automatisme 770 230V posé dans les règles de l'art en modalité BASIC. Pour des explications complémentaires veuillez consulter la notice complète.

Opérateur 770*** platine E045S*** Récepteur et télécommande FDS

PLAN DE CABLAGE



- (B) Câble Basse Tension
- (A) Câble d'Alimentation
- (3) Câble 3x0,5mm² (ex sélecteur clé)
- (4) Câble 3G1,5mm² - Alimentation
- (5) Câble 0,5mm² (Cellules,...)
- (2) Câble 2x1,5mm² + RG58 (si antenne)
- (1) Câble 4G1,5mm² (opérateur)

Installation caisson

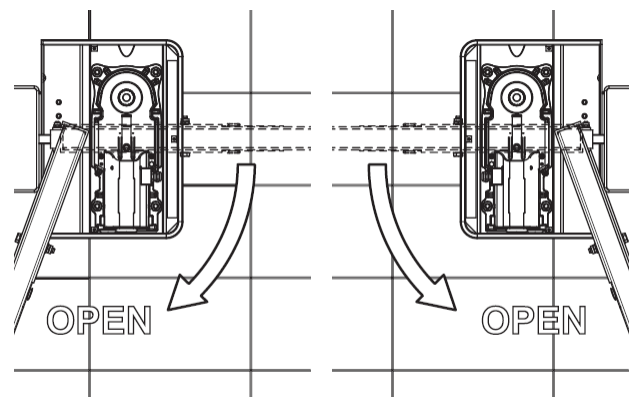
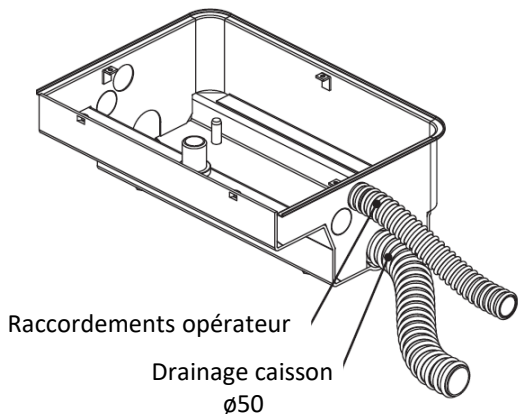
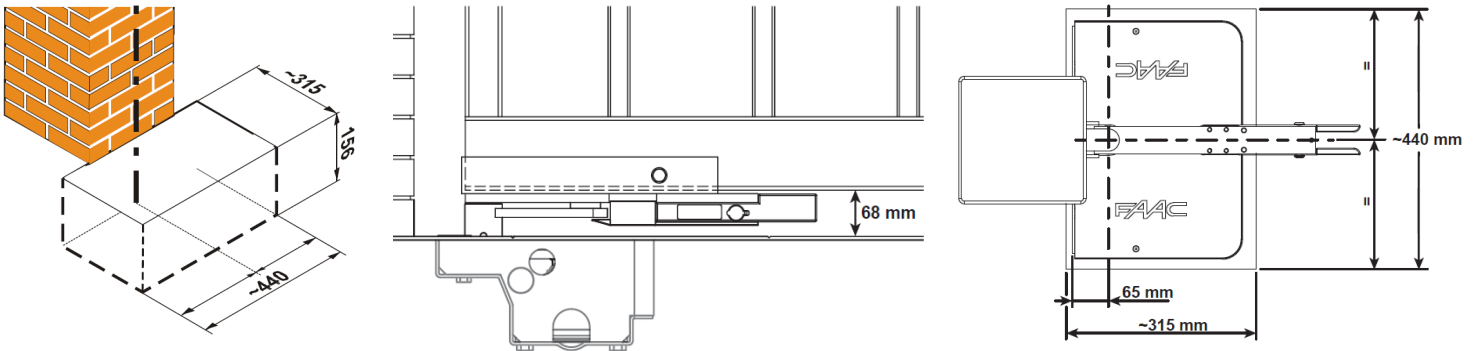



1 BRANCHEMENT DES MOTEURS

230V~ ±15%
50/60 Hz

N'oubliez pas les condensateurs

La sortie M1 ouvre en premier et M2 en deuxième

+
Encodeurs (option)

2 PHOTOCELLES

Position switch
1 2 3 4
on off off off

Emetteur Récepteur

3 BRANCHEMENT CLIGNOTANT

4 CONNEXION RECEPTEUR RADIO XF FDS

⚠ *Opération à faire hors tension!*

5 RACCORDEMENT SECTEUR

Alimentation 3G1,5

6 VERIFICATION DU BON ACTIONNEMENT DES OPERATEURS

$\overline{n2}$	ACTIONNEMENT MOTEUR 2 en homme mort	--
	(affiché uniquement si $\overline{n1}=2$)	
	+ OUVRE (affichant $\square P$)	
	- FERME (affichant $\square L$)	
$\overline{n1}$	ACTIONNEMENT MOTEUR 1 en homme mort	--
	+ OUVRE (affichant $\square P$)	
	- FERME (affichant $\square L$)	



7

PROGRAMMATION DE LA TELECOMMANDE

- Sur la carte appuyer sur « + » (ouverture totale) ou sur « - » (ouverture piétonne), relâcher quand RADIO 1 ou RADIO 2 clignote.
La LED clignote lentement pendant 20 secondes.



- Appuyer sur la 1ere télécommande et relâcher le bouton à mémoriser dans les 5 secondes. La LED clignote vert et rouge pour confirmer l'apprentissage. 🟢 | 🔴

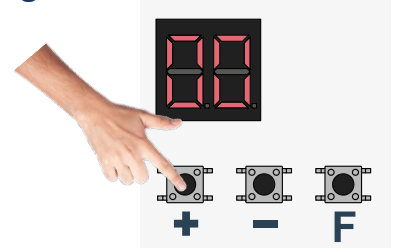

- dans les 20s, faire de même avec les autres télécommandes à programmer



8

Copier une télécommande



Appuyer sur le bouton de l'émetteur déjà mémorisé pendant 10 sec. 🔴 | 🔄 | 🟢

Appuyer sur le bouton du ou des nouveaux émetteurs 🟢 | 🔴

Une fois terminé, La LED s'arrête après 20 sec.

APPRENTISSAGE DE LA COURSE « SETUP » sans encodeur

Les vantaux doivent être fermés pour commencer

- Allez jusqu'à la fonction TL

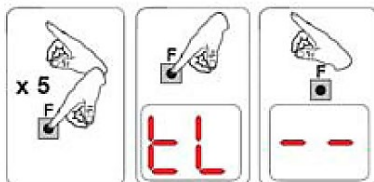

- Maintenez en même temps + et - jusqu'au démarrage du 1^{er} opérateur puis relâcher.

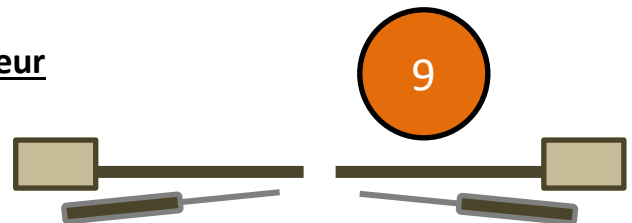

Afficheur

51	Vantail 1 s'ouvre jusqu'à la butée en ouverture
52*	Vantail 2 s'ouvre jusqu'à la butée en ouverture
53*	Vantail 2 s'ouvre jusqu'à la butée en fermeture
54	Vantail 1 s'ouvre jusqu'à la butée en fermeture
00	Une fois le SETUP terminé, l'afficheur indique 00



Utiliser la télécommande dès que le vantail atteint les butées mécaniques d'arrêt en ouverture et fermeture.**

* Phase non exécutée si l'automatisme est à vantail unique

** laisser 2 secondes de pression à chaque butée



PROGRAMMATION LOGIQUE

9

Lo	LOGIQUE DE FONCTIONNEMENT	
E	Semi-automatique	(E)
EP	Semi-automatique Pas à Pas	
SP	Automatique Sécurité Pas à Pas	
A	Automatique	
AP	Automatique Pas à Pas	
b	Semi-automatique b	
C	Homme Mort	

La logique par défaut est « E »

- 1 Impulsion pour ouvrir.
- 1 Impulsion sur la même touche pour fermer.

Consulter la notice pour le détail des autres logiques



FR

Cet appareil, ses accessoires et piles se recyclent

À DÉPOSER EN MAGASIN



À DÉPOSER EN DÉCHÈTERIE



OU